

Montagehilfe Fußrasten / Rearset installation instructions

25x0 659020

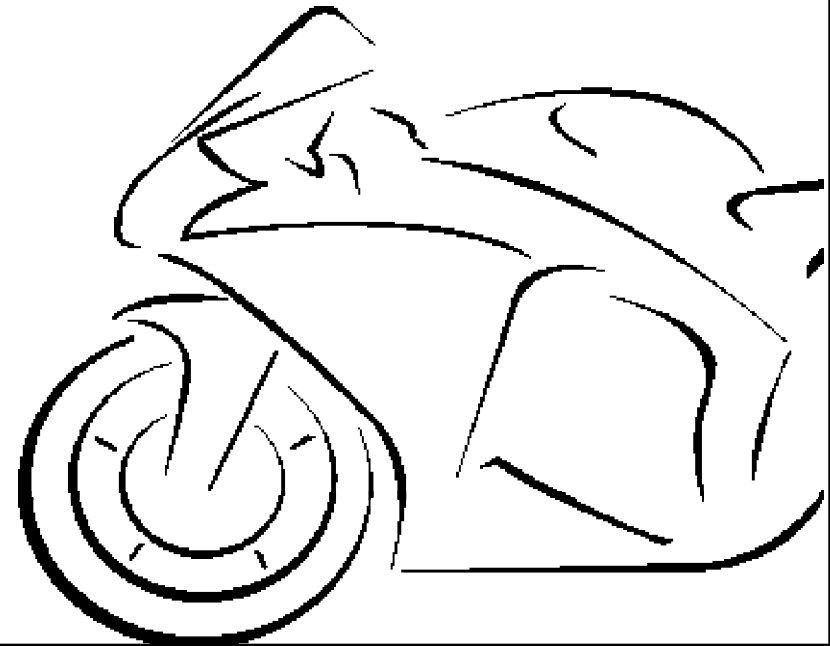

ENGINEERED EXPERTISE

KTM 1290 Superduke R ab / from 2020
KTM 1290 Superduke RR ab / from 2021

MG
BIKETEC

Montagehilfe Fußrasten / Installation instructions



INSTALLATION TIPS ENGLISH

Congratulations on your purchase. We recommend having the upgrade with our components done at an authorized service centre. The assembly instructions can't replace experience and expertise. Before starting to work on your motorbike, please check if it is in a stable and firm position. This component is only meant for the motorbike indicated on the label. Don't try to mount it on a motorbike of any other brand, model, type or year of manufacture.

Before assembly:

Before assembly, make sure to carefully read the complete assembly instructions. See to it that you're equipped with the necessary and right tools for the job. Protect your motorcycle around the working area. Cover up all sensitive parts with a cover or similar appropriate material.

During assembly:

Check all parts before, during and after each assembly step. Before assembly clean and degrease all associated components. Please take care during the assembly process that the motorbike does not get damaged or scratched. **Ensure that all bolts are tight and secured using an adhesive such as Loctite!** Ensure that you work in a relaxed and concentrated way. Mistakes happen easily and parts might get damaged.

After assembly:

The function of brake and shift levers must not be restricted by the assembly of the rearset. In case the function is influenced in any way, change the position of the restricting parts so that a perfect function is ensured.

Before each ride check:

- That brake- and shift levers are not damaged
- That brake- and shift levels perform flawlessly

Maintenance:

When cleaning our rearset, do not use any aggressive cleaners, just water with special motorbike cleaners. (In case of doubt check the result at a hidden spot). When cleaning with high-pressure cleaners keep enough distance from the rearset! Bearing parts must not be cleaned by high-pressure cleaners! After rides in rain or after general cleaning, the levers, as well as the bearing should periodically be greased and conserved with an oil spray (For example WD40).

Tightening torques:

- M8/M10 bolts: 20 Nm
- M6 bolts: 10 Nm
- M5 bolts: 5,5 Nm
- M4 bolts: 3 Nm

MONTAGEHILFE DEUTSCH

Wir empfehlen den An/Umbau unserer Zubehörprodukte durch eine Fachwerkstatt. Erfahrung/Fachwissen sind nicht durch nachstehende Anleitung zu ersetzen. Bitte sorgen Sie vor Beginn der Arbeiten an Ihrem Fahrzeug für einen sicheren Stand Ihres Motorrads. Dieses Produkt darf nur für jenen Motorradtyp verwendet werden, der auf der Verwendungsliste genannt wird. Versuchen Sie nicht dieses Produkt an einer anderen Motorradmarke, einem anderen Modell, einer anderen Type oder einem anderen Baujahr zu montieren.

Vor der Montage:

Bitte lesen Sie vor Montagebeginn die komplette Anleitung sorgfältig durch. Stellen Sie sicher, dass Sie alle notwendigen Werkzeuge besitzen und diese in tadellosem Zustand sind. Schützen Sie Ihr Motorrad im Arbeitsbereich. Decken Sie die empfindlichen Teile mit Decken oder sonstigen geeigneten Materialien ab.

Während der Montage:

Überprüfen Sie alle Teile vor, während und nach jedem Montageabschnitt. Reinigen und entfetten Sie alle Oberflächen der Teile vor der Montage. Bitte um Vorsicht während des Montagevorgangs, damit das Motorrad nicht beschädigt oder zerkratzt wird. Arbeiten Sie bitte entspannt und konzentriert. Es passieren sehr schnell Fehler oder Teile werden beschädigt.

Nach der Montage:

Die Funktion der Bremse und Schaltung darf durch die Montage der Fußrastenanlage nicht beeinträchtigt werden. Ist die Funktion beeinflusst, dann verändern Sie die Position der einschränkenden Bauteile so, dass die einwandfreie Funktionstüchtigkeit gewährleistet ist.

Prüfen vor jedem Fahrtantritt:

- Brems- und Schalthebel auf Beschädigungen
- die einwandfreie Funktion von Bremse und Schaltung

Pflege und Wartung:

Verwenden Sie zur Reinigung der Fußrastenanlage keine scharfen Reinigungsmittel, nur Wasser mit für Motorräder geeigneten Reinigungsmitteln (im Zweifelsfall das Reinigungsmittel an einer nicht sichtbaren Stelle zuerst auf Verträglichkeit prüfen). Reinigung mit Hochdruckreinigern nur in ausreichendem Abstand! Lagerstellen aussparen! Nach Fahrten im Regen bzw. nach der allgemeinen Reinigung sind die Hebel, sowie die Lagerstellen mit Ölspray (z.B. WD40) zu schmieren und zur konservieren.

Anzugsmomente:

- M8/M10 Schrauben: 20 Nm
- M6 Schrauben: 10 Nm
- M5 Schrauben: 5,5 Nm
- M4 Schrauben: 3 Nm

Übersicht rechts / Overview right

- 1: Fußraste / footrest
- 2: Bremshebel / brake lever
- 3: Trägerplatte A / carrier plate
- 4: Auspuffhalter / exhaust bracket
- 5: Carbon Abdeckung / carbon cover
- 6: Grundplatte / base plate
- 7: Bremspumpe Adapter / brake pump adapter
- 8: Bremsraste / brake peg
- 9: Distanzhülse / spacer sleeve
- 10 Federspanner / spring tensioner

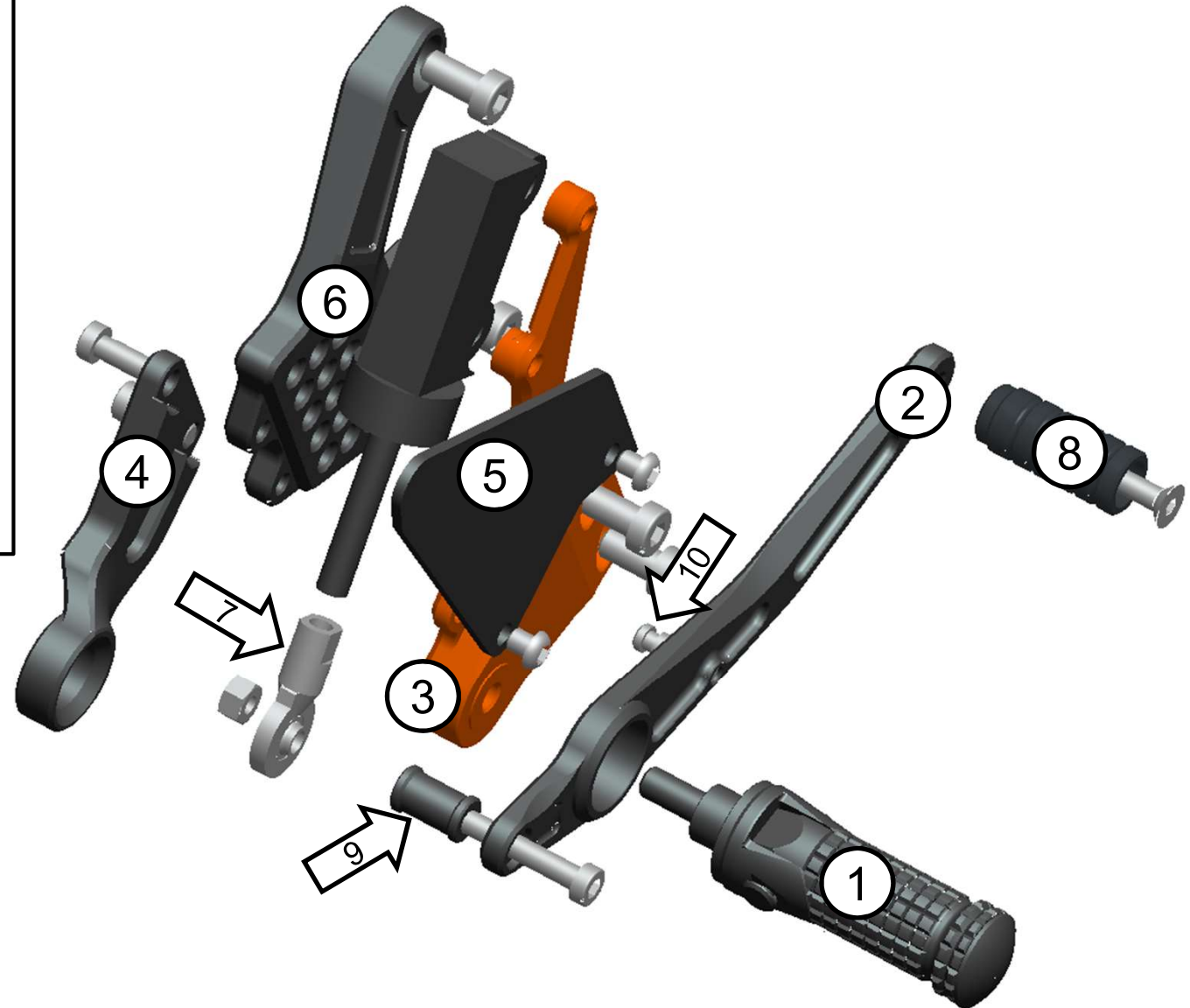

Übersicht links / Overview left

- 1: Fußraste / footrest
- 1a: Endkappe / plug
- 2: Schalthebel / shift lever
- 3: Schaltraste / shift peg
- 4: Schaltgestänge Aufnahme / shift rod
- 5: Trägerplatte / carrier plate
- 6: Carbon Abdeckung / carbon cover
- 7: Grundplatte / base plate
- 8: Schalthebelplatte / shift lever plate

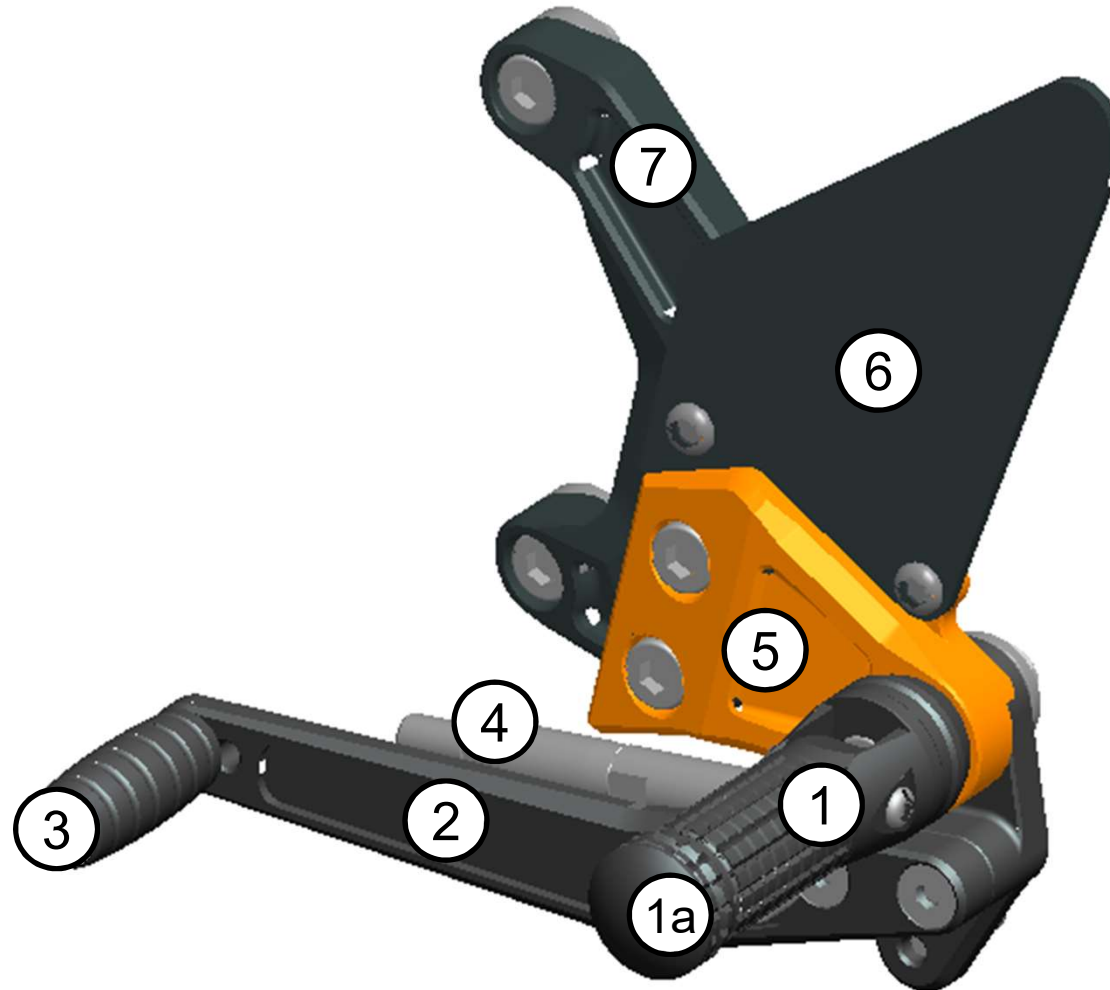

Montagehilfe Fußrasten / Installation instructions

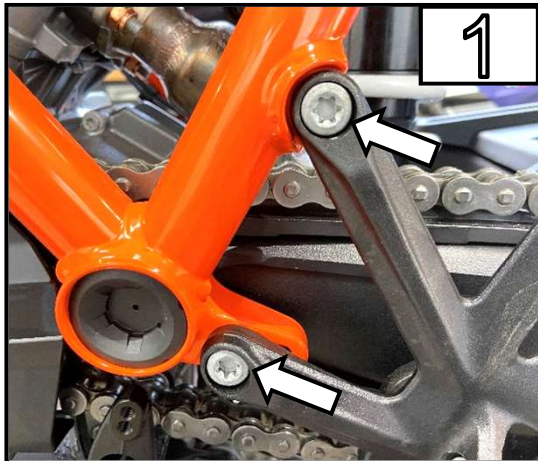

Zur Demontage der originalen Fussrastenanlage entfernen Sie die beiden im Bild markierten Schrauben. /
To dismantle the original footrest system, remove the two bolts marked in the picture

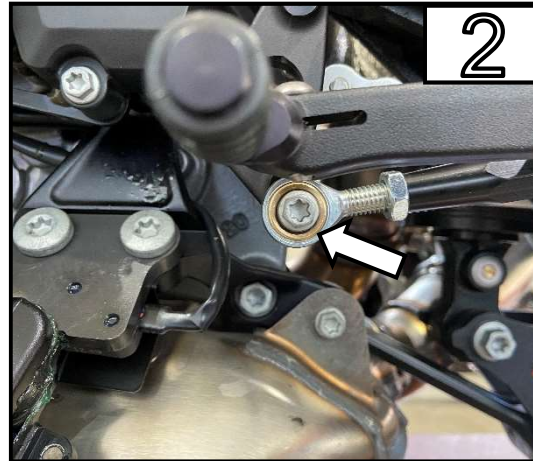

Im nächsten Schritt entfernen Sie die Schraube der Schaltstange. Danach können Sie die linke Seite der Fussrastenanlage komplett entfernen. /
Now remove the bolt of the shift rod. You can then completely remove the left side footrest system

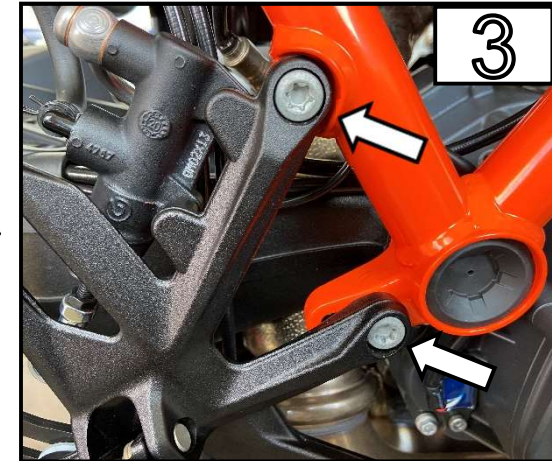

Zur Demontage der linken Fussrastenanlage entfernen Sie die beiden im Bild markierten Schrauben. /
To dismantle the left footrest system, remove the two bolts marked in the picture.

Montagehilfe Fußrasten / Installation instructions

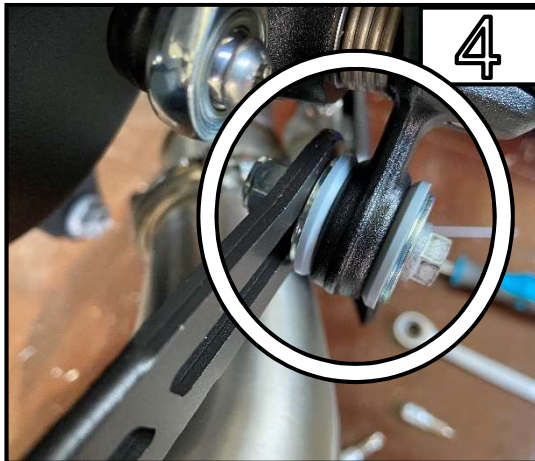

In Schritt 4 entfernen Sie die Schraube an der, der Auspuff an der Fussrastenanlage befestigt ist. /
In step 4, remove the bolt that attaches the exhaust to the footrest system.

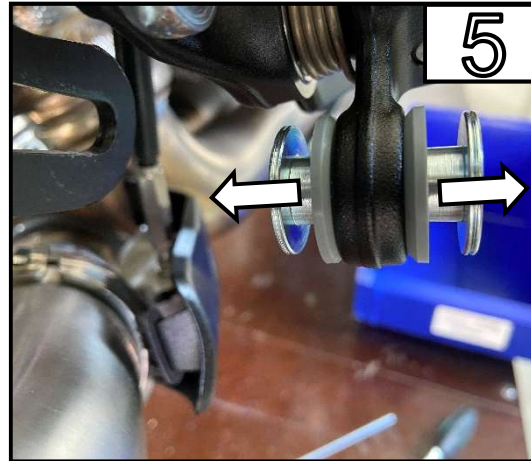

Für die spätere Montage der MG Biketec Fussrastenanlage werden die im Bild gezeigten Teile wieder verwendet. Entfernen Sie diese aus der originalen Anlage wie im Bild gezeigt wird. /
The parts shown in the picture are used again for the later assembly of the MG Biketec footrest system. Remove this from the original system as shown in the picture

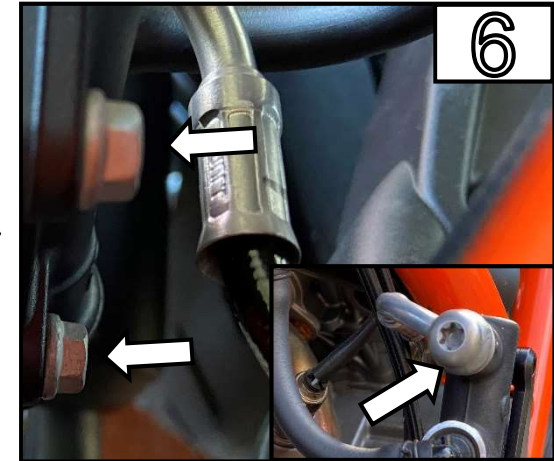

Zur kompletten Entfernung der Anlage entfernen Sie die beiden Schrauben, wo die Bremspumpe an der Fussrastenanlage angeschraubt ist. Öffnen Sie gegebenenfalls die rechts unten markierte Schraube leicht und drehen Sie die Leitung etwas nach oben um besser an die Schraube zu gelangen. /
To completely remove the system, remove the two bolts where the brake pump is bolted to the footrest system. If necessary, slightly open the screw marked at the bottom right and turn the line a little upwards to better access the screw

Montagehilfe Fußrasten / Installation instructions

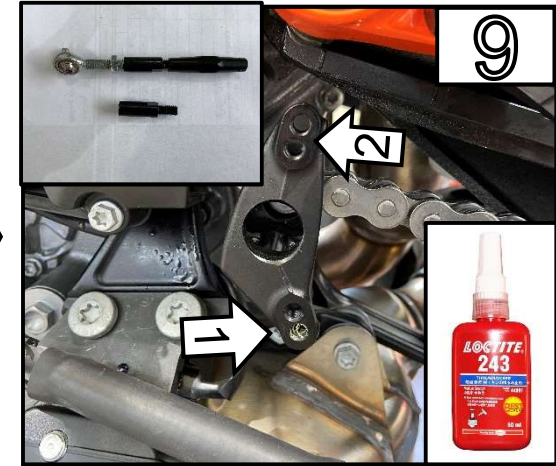
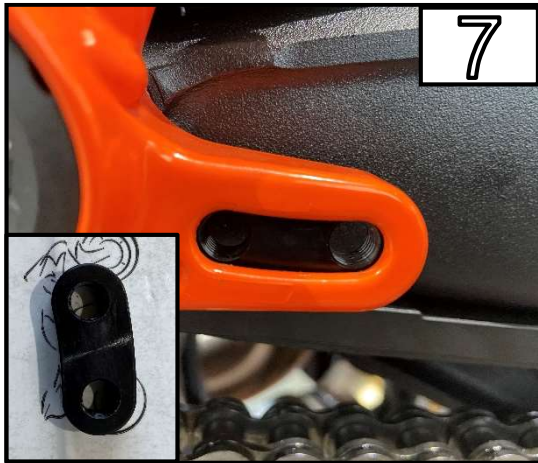

Achten Sie darauf, dass das Bauteil für die Anschraubung der Fussrastenanlage im Rahmen bleibt, dieses wird wieder benötigt für die Montage der neuen Anlage. /
 Make sure that the adjuster component for bolting the footrest system remains in the frame, this is required for the assembly of the new system

Nun starten Sie mit der Montage der MG Biketec Fussrastenanlage auf der linken Seite. Dazu befestigen Sie diese mit den beigelegten Schrauben an den originalen Anschraubpunkten. Ggf. 2 mitgelieferten Distanzhülsen gleich einbauen- siehe Schritt 10. Verwenden Sie hier eine Schraubensicherung - (z.B.: Loctite 243) /
 Now you can start with the assembly of the MG Biketec footrest system on the left side. To do this, attach them to the original mounting points using the bolts provided. Possibly install the 2 supplied spacers – see step 10. Use a bolt adhesive here - (e.g. : Loctite 243)

Nun befestigen Sie das Schaltgestänge an der Schalteinheit. An Position 1 schalten Sie weiterhin wie zu vor. An Position 2 ist die Umkehrschaltung. Beide Positionen haben zwei Anschraubmöglichkeiten. Hier können Sie die Position des Schalthebels verändern. Eine weitere Einstellmöglichkeit ist über die Gewindestange (mitgelieferte Verlängerungen verwenden bei Bedarf – Bauteil 4) . Verwenden Sie hier wieder eine Schraubensicherung /
 Now attach the shift linkage to the shift adapter. In position 1 you continue to shift normally. Reverse shift configuration is position 2. Both positions have two mounting options. Here you can change the position of the shift lever. Another fine-adjustment option is via the threaded shift rod. (if it's necessary use supplied renewal – item 4) Use bolt adhesive to lock and secure

Montagehilfe Fußrasten / Installation instructions

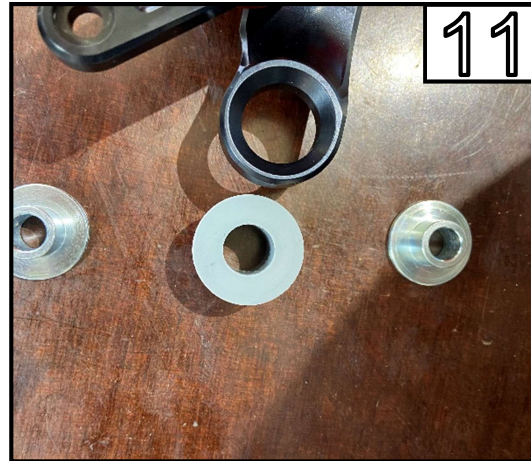

Durch lösen dieser beiden Schrauben können Sie die Position der Fußrastenanlage einstellen. Achten Sie hier nach Findung der perfekten Einstellung, auch hier wieder Schraubensicherung zu verwenden. (Achtung: An der hintersten Position müssen die Distanzhülsen unterlegt werden – bei Schritt 8)/

You can adjust the position of the footrest system by loosening these two bolts. After finding your preferred setting, make sure to use bolt adhesive again.

(Attention: The spacer sleeves must only be used when using the rearmost position – refer to step 8)

Geben Sie nun die zuvor herausgenommenen Auspuffhalter Bauteile der originalen Fußrastenanlage in gleicher Weise in die Neue. /

Now install the previously removed exhaust support components into the new system in the same way

Nun starten Sie mit der Montage der rechten Seite der MG Biketec Anlage. Dazu befestigen Sie diese mit den beigelegten Schrauben an den originalen Anschraubpunkten. Verwenden Sie hier wieder Schraubensicherung. /

Now you can start with the assembly of the right side of the MG Biketec system. To do this, attach the adapter to the original mounting points using the bolts provided. Make sure to use a bolt adhesive again.

Montagehilfe Fußrasten / Installation instructions

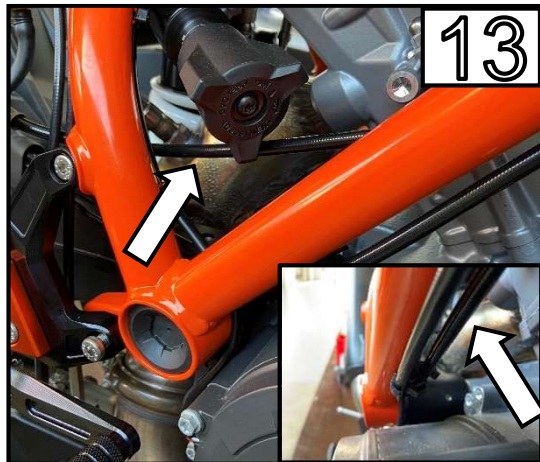

Entfernen Sie die Bremsflüssigkeitsleitung aus dem Clip wie im kleinen Bild rechts gezeigt wird (rechte Leitung). Danach sollte die Bremsflüssigkeitsleitung wie im Bild gezeigt verlaufen. /
Remove the inner right brake fluid line from the clip as shown in the inserted picture on the right. The brake line should run as shown in the main picture

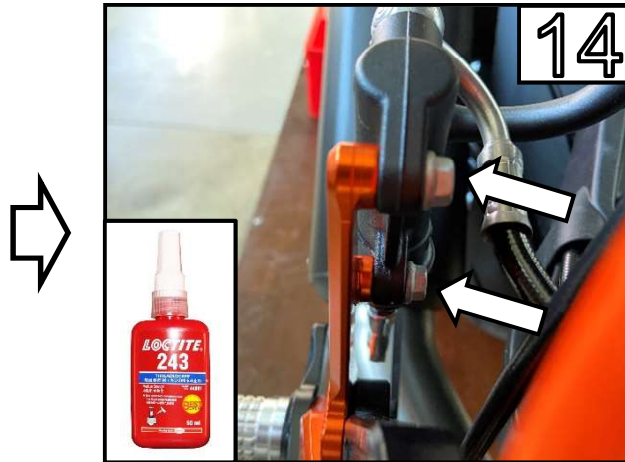

Befestigen Sie die Bremspumpe mit den originalen Schrauben an der MG Biketec Fußrastenanlage. Verwenden Sie hier wieder eine Schraubensicherung. /
Attach the brake pump to the MG Biketec footrest system with the original bolts. Use a bolt adhesive.

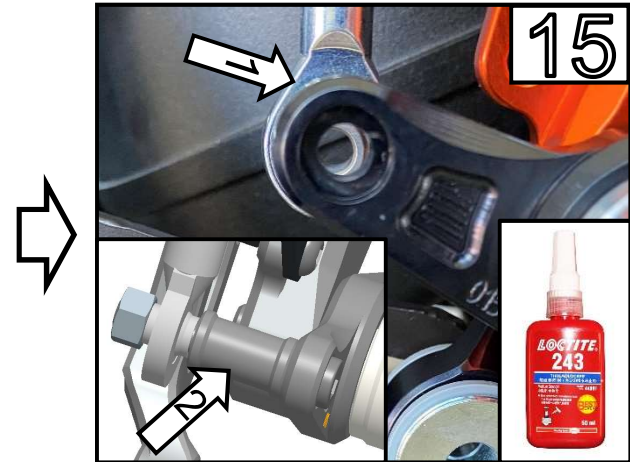

Befestigen Sie die nun das Kugelgelenkauge (1) mit der Fußrastenanlage. Verwenden Sie hier wie im kleinen Bild links die Distanzhülse (2). Verwenden Sie hier wieder Schraubensicherung. /
Now attach the ball joint (1) eye to the footrest system. Use the spacer (2) as in the inserted picture on the bottom left. Use bolt adhesive.

Montagehilfe Fußrasten / Installation instructions

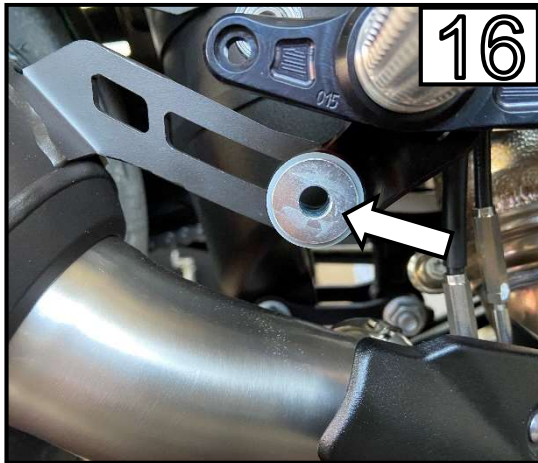

Verbinden sie im nächsten Schritt den Auspuffhalter und die Fußrastenanlage. Dazu verwenden Sie die originalen Schraube und Mutter. /
Now connect the exhaust bracket onto the footrest system. Use the original bolts and nuts for this step.

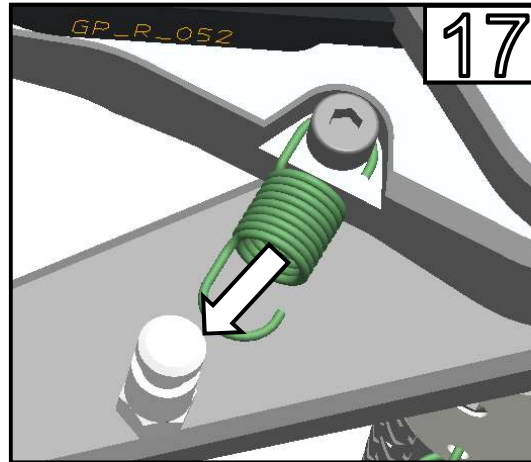

Hängen Sie nun die mitgelieferte Feder am Bremshebel ein wie es im Bild gezeigt wird. /
Now install the supplied spring onto the brake lever as shown in the picture



Durch lösen dieser beiden Schrauben können Sie die Position der Fußrastenanlage einstellen. Achten Sie hier nach Findung der perfekten Einstellung, auch hier wieder Schraubensicherung zu verwenden. /
You can adjust the position of the footrest system by loosening these two bolts. After finding your preferred setting, make sure to use a bolt adhesive.

Einstellmöglichkeiten / Setting options

9 verschiedene Einstellmöglichkeiten (3 in Höhe, 3 in Breite) /
9 setting options (3 in high, 3 in width)



Beide Schrauben lösen /
Both bolts loosen

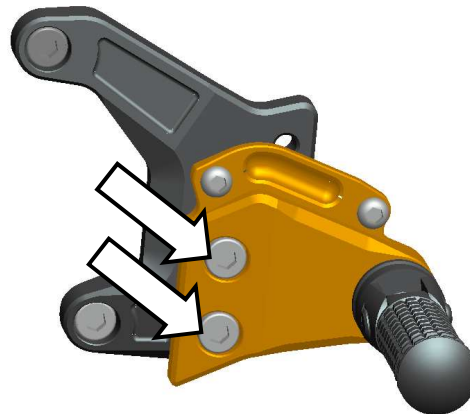

Auf gewünschte Position ändern /
Change to desired position



Bremshebelposition über Kugelgelenkauge (Pfeil links) einstellen /
Adjust the brake lever position using the ball joint eye (left arrow)

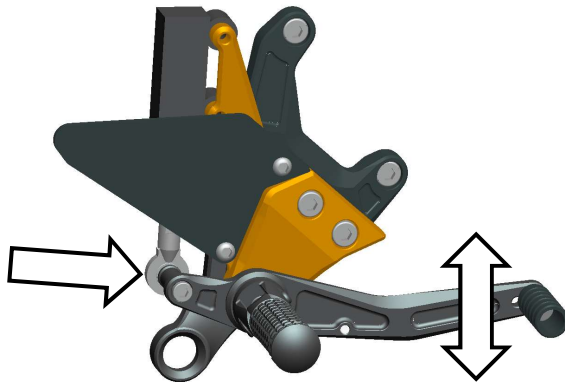

Schalthebelposition über Gewindestange (Pfeil links) einstellen /
Set the shift lever position using the threaded rod (left arrow)

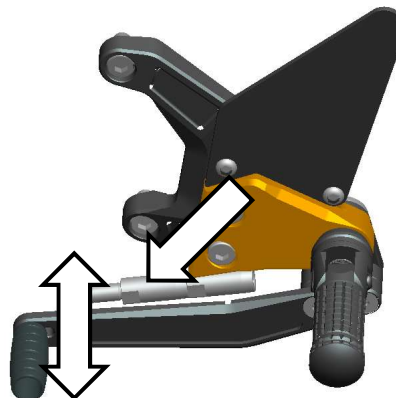

Schalt – Bremsraste 10mm einstellbar /
toe peg – brake peg 10mm adjustable

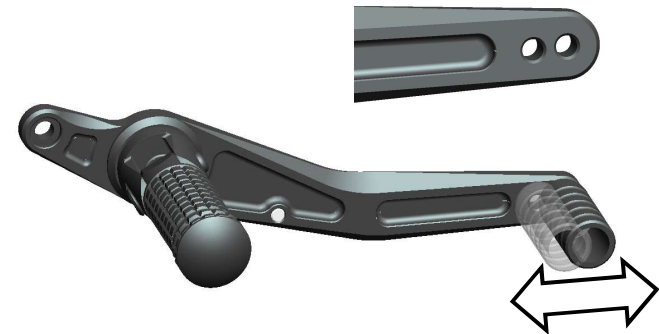

Einstellpositionen / adjustment positions



| Position | mm ↔ | mm ↕ |
|----------|------|------|
| original | 0 | 0 |
| 1 | -25 | -5 |
| 2 | -15 | -7 |
| 3 | -5 | -9 |
| 4 | -25 | 7 |
| 5 | -15 | 5 |
| 6 | -5 | 3 |
| 7 | -25 | 19 |
| 8 | -15 | 17 |
| 9 | -5 | 15 |

S... Street position
R... Race position



Einstellpositionen / adjustment positions

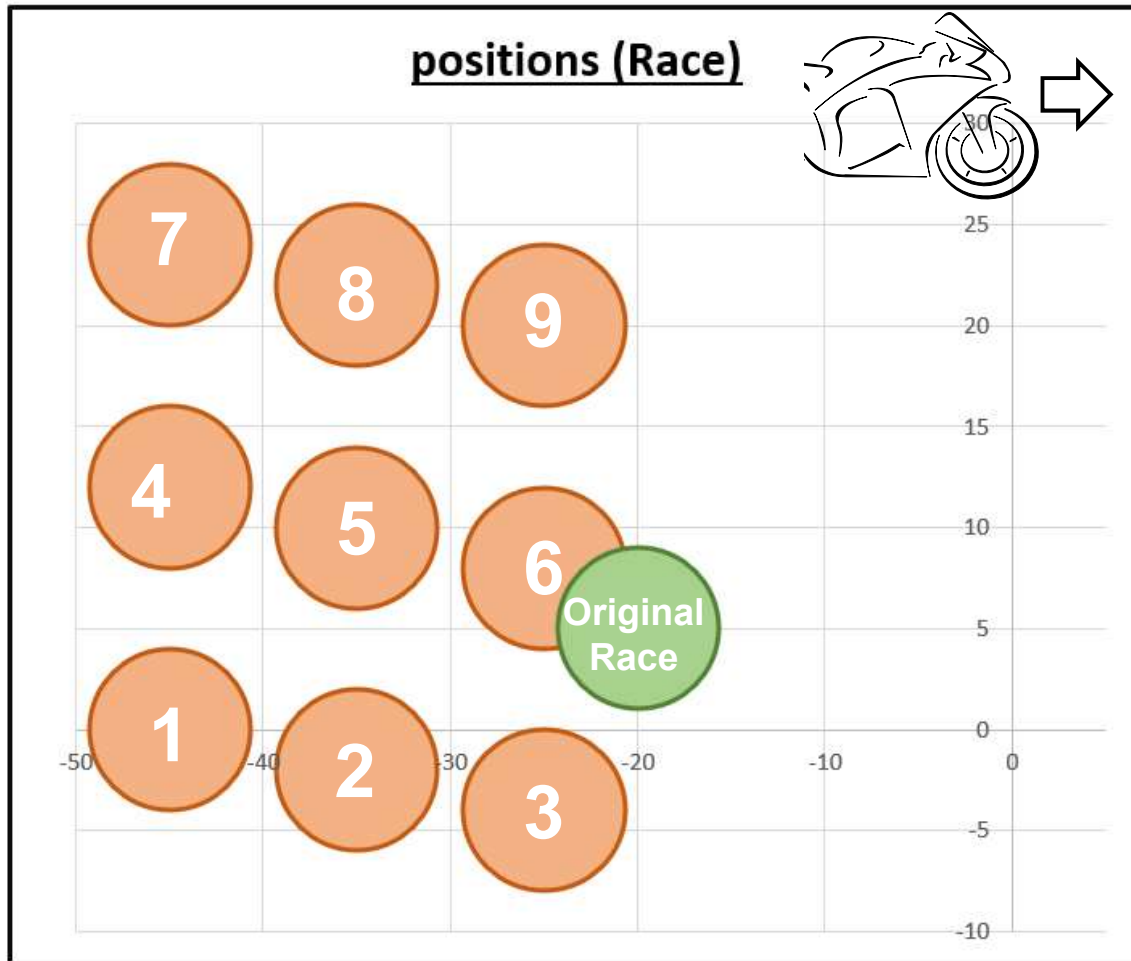

| Position | mm ↔ | mm ↕ |
|----------|------|------|
| original | 0 | 0 |
| 1 | -25 | -5 |
| 2 | -15 | -7 |
| 3 | -5 | -9 |
| 4 | -25 | 7 |
| 5 | -15 | 5 |
| 6 | -5 | 3 |
| 7 | -25 | 19 |
| 8 | -15 | 17 |
| 9 | -5 | 15 |

S... Street position
R... Race position

